

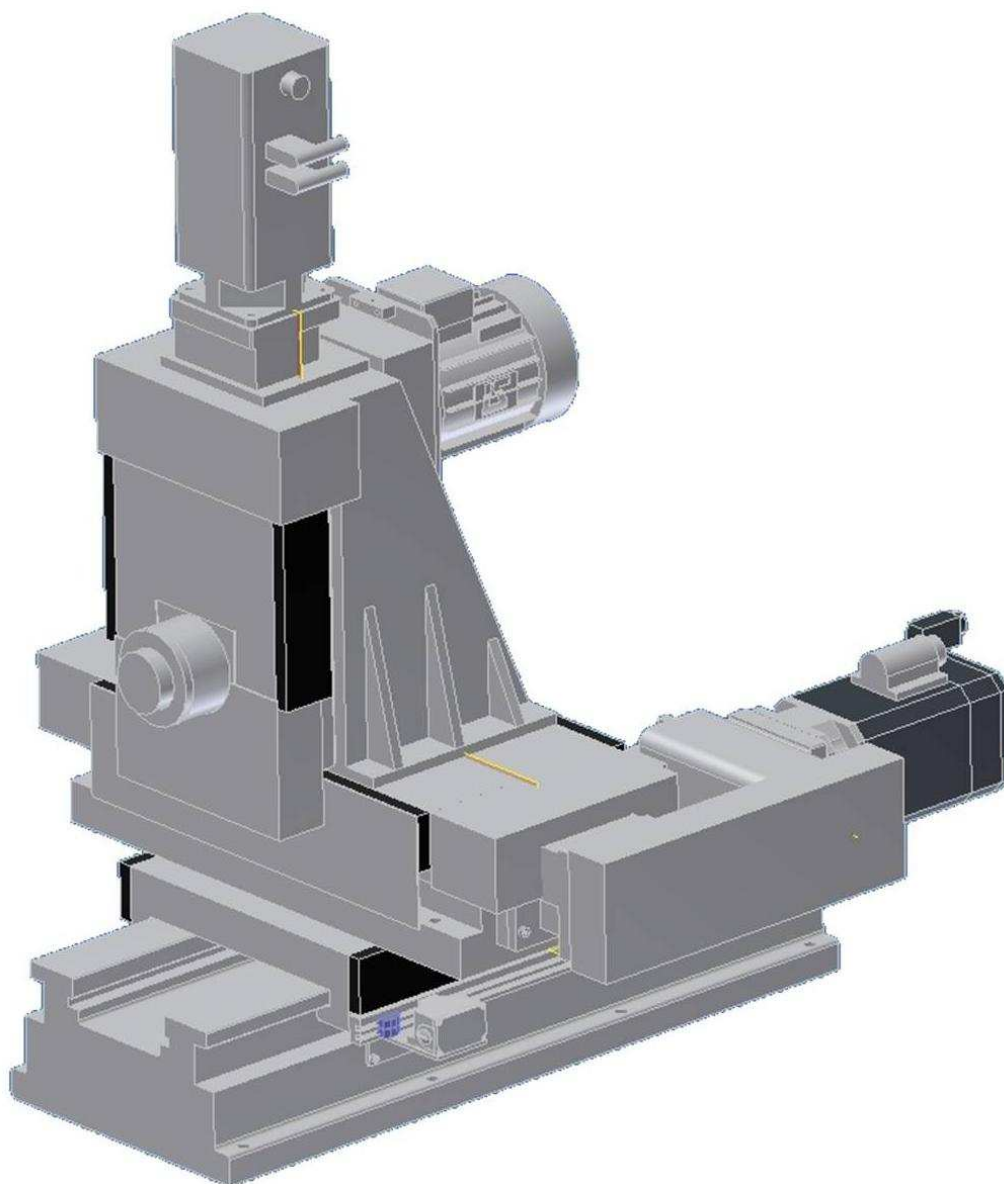

HAGEN & GOEBEL

Werkzeugmaschinen GmbH

Anwendungsbeispiel HG-846 **3 – Achs – Fräseinheit** in horizontaler Ausführung



Beschreibung des Hagen & Goebel Leistungsumfangs

- Spindeleinheit Basis Typ BF 3 breit mit Spindelnase HSK-C Gr. 50, Leistung max. etwa 4KW
- Vertikalständer mit integrierter Vorschubeinheit Typ H250-SO, Hub 100mm (Y-Achse)
- Vorschubeinheit Typ H300/me/100 mit maximalen Hub 100mm (X-Achse)
- Vorschubeinheit Typ H400/me/400 mit maximalen Hub 400mm (Z-Achse)
- Alle Komponenten mit CNC-Antriebsmotoren nach Wahl ausrüstbar

Hagen & Goebel Werkzeugmaschinen GmbH

Sälzerweg 3 , D – 59494 Soest

Telefon 0 29 21 / 5 90 16 – 0

homepage www.hagengoebel.de

Postfach 1444 , D – 59474 Soest

Telefax 0 29 21 / 5 90 16 – 66

e-mail kontakt@hagengoebel.de