

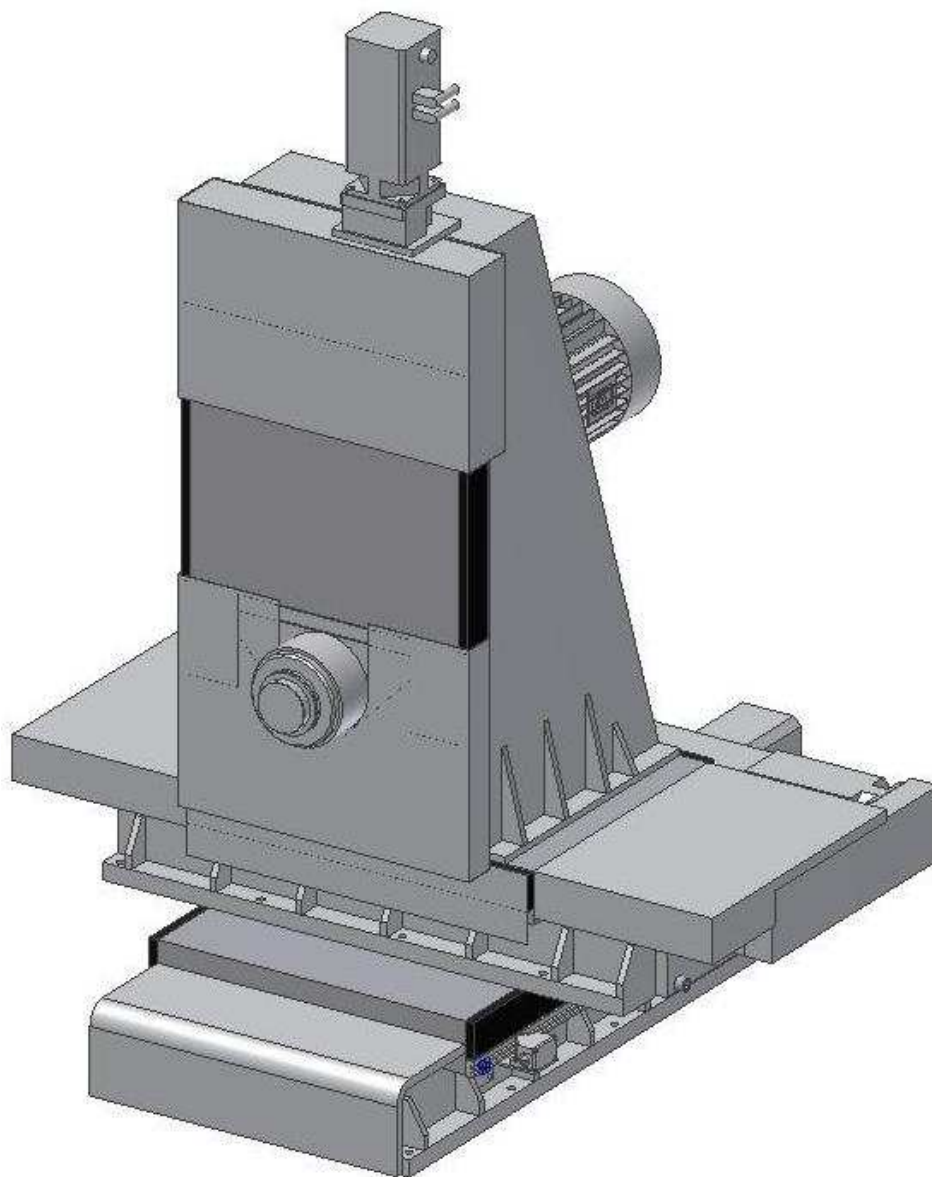

HAGEN & GOEBEL

Werkzeugmaschinen GmbH

Anwendungsbeispiel HG-847 **3 – Achs – Fräseinheit BF5b in horizontaler Ausführung**



Beschreibung des Hagen & Goebel Leistungsumfangs

- Spindereinheit Basis Typ BF 5 breit mit Spindelnahe SK50, Leistung max. etwa 18,5KW
- Vertikalständer mit integrierter Vorschubeinheit Typ H630-SO, Hub 400mm (Y-Achse)
- Vorschubeinheit Typ H630/me/400 mit maximalen Hub 400mm (X-Achse)
- Vorschubeinheit Typ H720/me/400 mit maximalen Hub 400mm (Z-Achse)
- Alle Komponenten mit CNC-Antriebsmotoren nach Wahl ausrüstbar

Hagen & Goebel Werkzeugmaschinen GmbH

Sälzerweg 3 , D – 59494 Soest

Telefon 0 29 21 / 5 90 16 – 0

homepage www.hagengoebel.de

Postfach 1444 , D – 59474 Soest

Telefax 0 29 21 / 5 90 16 – 66

e-mail kontakt@hagengoebel.de