

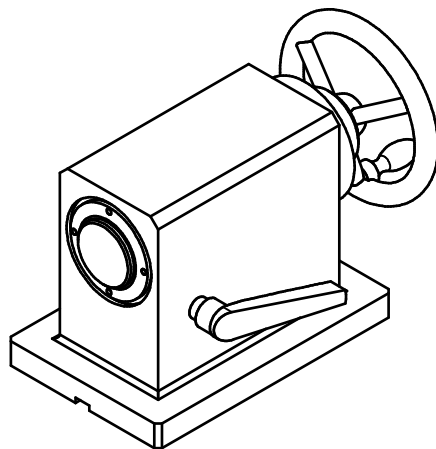

Verschraubung nach Anforderung (ab M12)

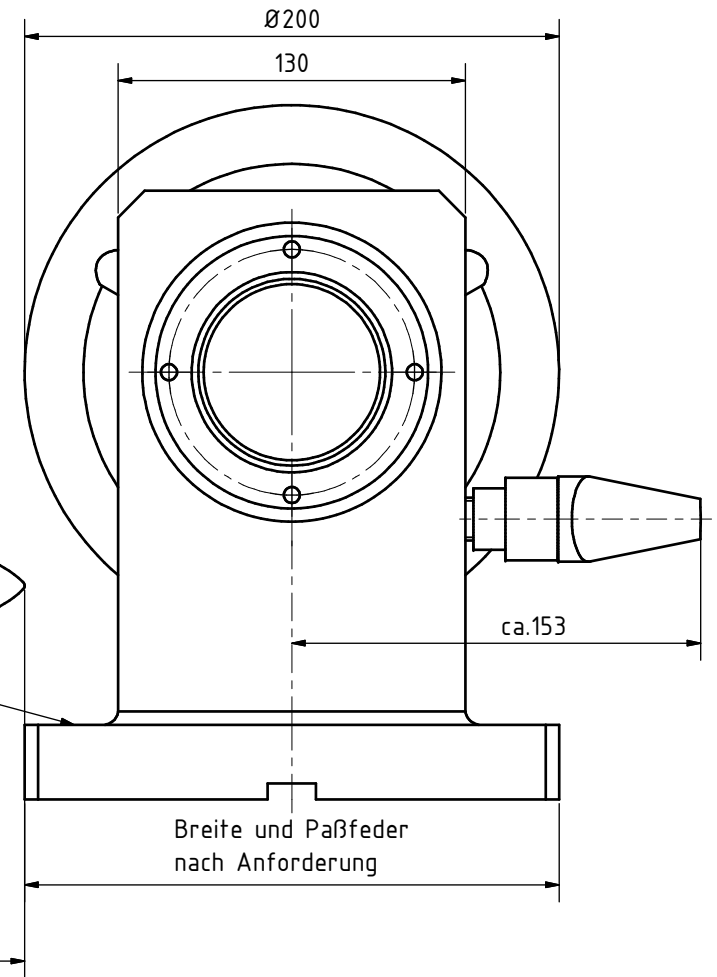

Änderungen vorbehalten!

 HAG & GOEBEL Werkzeugmaschinen GmbH Sälzerweg 3 D-59494 Soest Tel. 02921/59016-0 Fax. 02921/59016-66	Form- u. Lagertoleranzen DIN ISO 1101	Allg. Toleranzen DIN ISO 2768-mK	Maßstab 1:2	Position Menge
	Oberflächenbeschaffenheit DIN ISO 1302 Reihe 3		Alle nicht bemalten Kanten 0,5 x 45° gebrochen	Datum 07.10.2014
<input checked="" type="checkbox"/> rnh <input checked="" type="checkbox"/> Rz 63 <input checked="" type="checkbox"/> Rz 16 <input checked="" type="checkbox"/> Rz 4 <input checked="" type="checkbox"/> Rz 1	<input checked="" type="checkbox"/> w <input checked="" type="checkbox"/> x <input checked="" type="checkbox"/> y <input checked="" type="checkbox"/> z/	Bearb. Gepr. Norm	Benennung Maßblatt Reitstock MK5 manuell mit Hub 70mm	
Kunde: Kom.:			Zeichnungs-Nr.: M01908-4-0	
Dateiname M01908-4-0 Reitstock MK5 manuell mit Hub 70mm Alle Rechte vorbehalten				

Blatt 1