

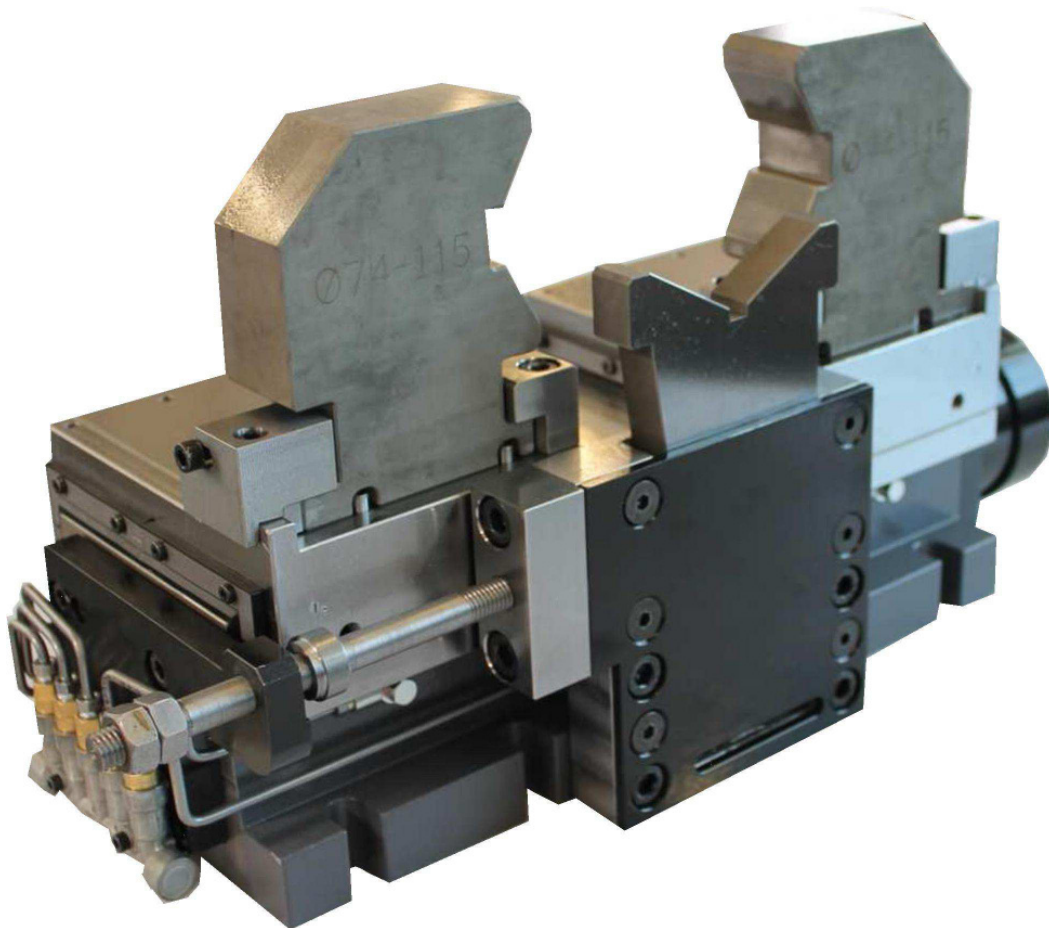

HAGEN & GOEBEL

HG – Zentrierspannstock PZ 250 Hy



Zentrierspannstock, hydraulisch betätigt

Zentriergenauigkeit $\pm 0,05$ mm, Spannbereich $\varnothing 25$ mm - $\varnothing 250$ mm

Betriebsdruck[bar]

150

Spannkraft [N]

25.000

Backensätze: $\varnothing 25$ mm- $\varnothing 74$ mm

$\varnothing 74$ mm- $\varnothing 115$ mm

..

Hagen & Goebel Werkzeugmaschinen GmbH

Sälzerweg 3 , D – 59494 Soest

Telefon 0 29 21 / 5 90 16 – 0

homepage www.hagengoebel.de

Postfach 1444 , D – 59474 Soest

Telefax 0 29 21 / 5 90 16 – 66

e-mail info@hagengoebel.de

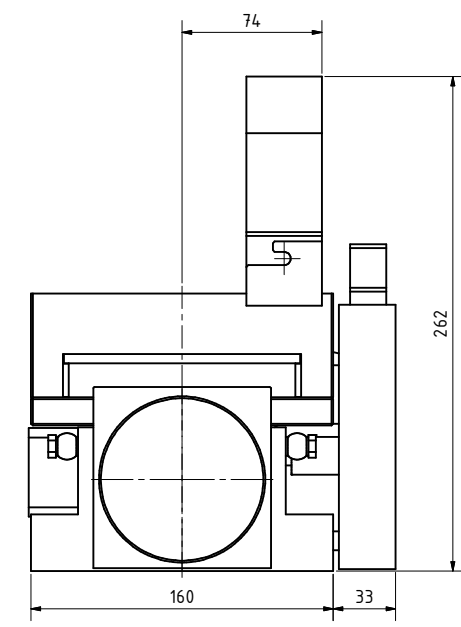
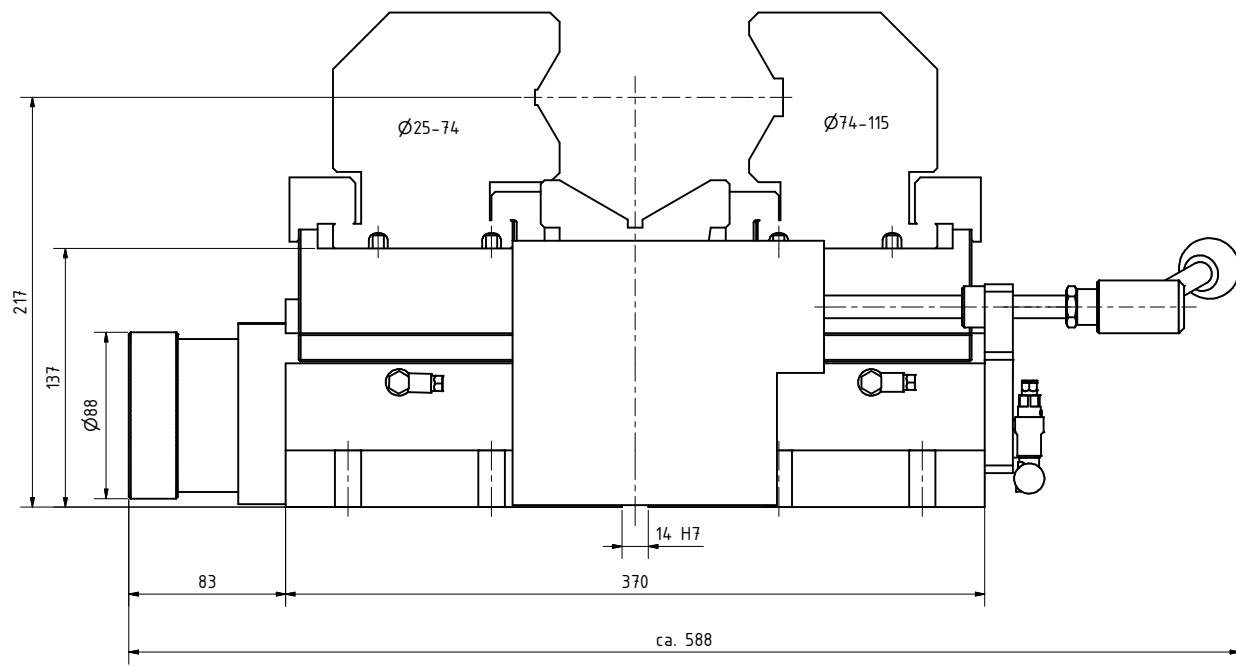
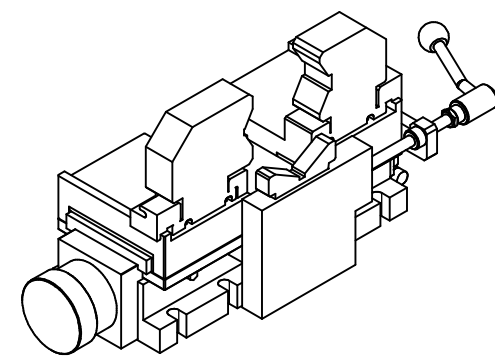
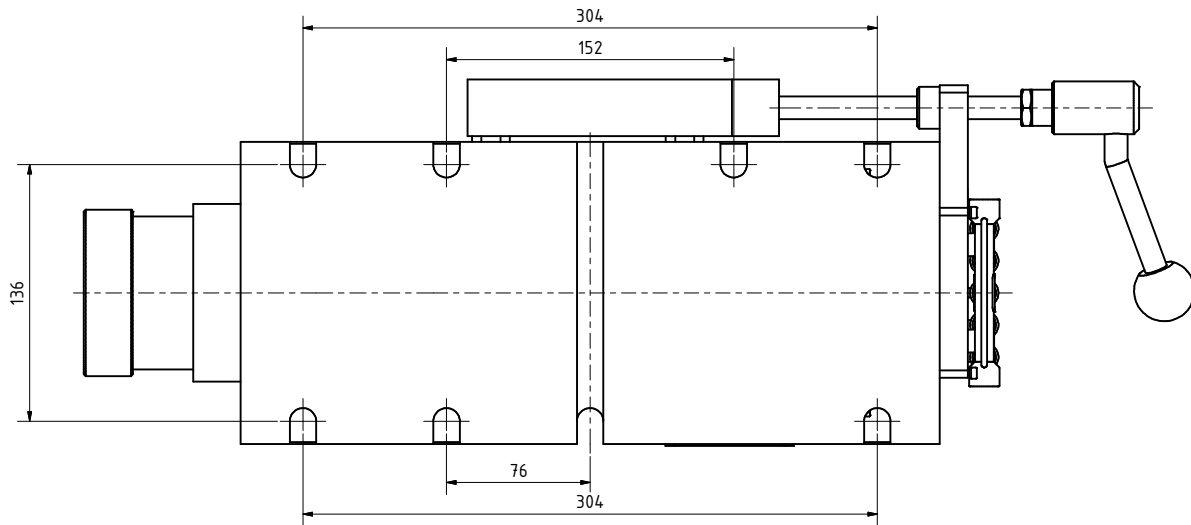

HAGEN & GOEBEL Werkzeugmaschinen GmbH Säizerweg 3 D-59424 Soest		Form- u. Lagetoleranzen DIN ISO 1101	Allg. Toleranzen DIN ISO 2768-mK	Maßstab Werkstoff	Position Menge
Datum 08.07.2014		Name Bodendorf		Benennung PZ250 + Vorzentrierung Spannhub 40mm pro Backe	
Oberflächenbeschaffenheit DIN ISO 1302 Reihe 3		Alle nicht bearbeiteten Kanten 0,5 x 45° gebrochen		Zeichnungs-Nr. 011264-M002-00	
Kunde Kom		Datum 011264-M002-00		Blatt 1	
Datum 011264-M002-00		Maßstab 1:1		Blatt 1	